

# BANCO DE MEDIDORES

## MODELO 1

Con caja toma F1 desde 8 hasta 16 suministros monofásicos.

**Nota:**  
La potencia de la caja toma F1 es hasta 75 kW.

**Caja portamedidor monofásica**

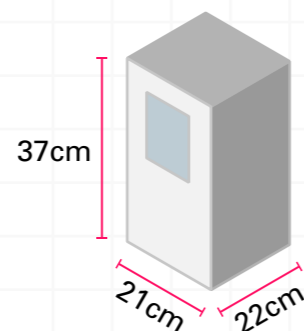

**Caja toma F1**

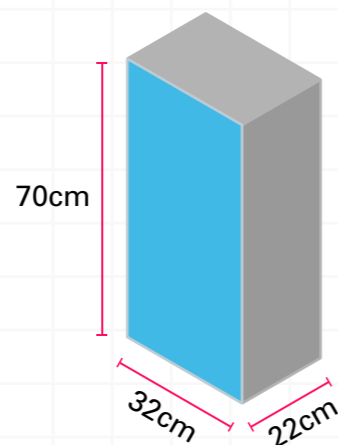

**Tubo PVC - SAP de 4" o 100 mm de diámetro**

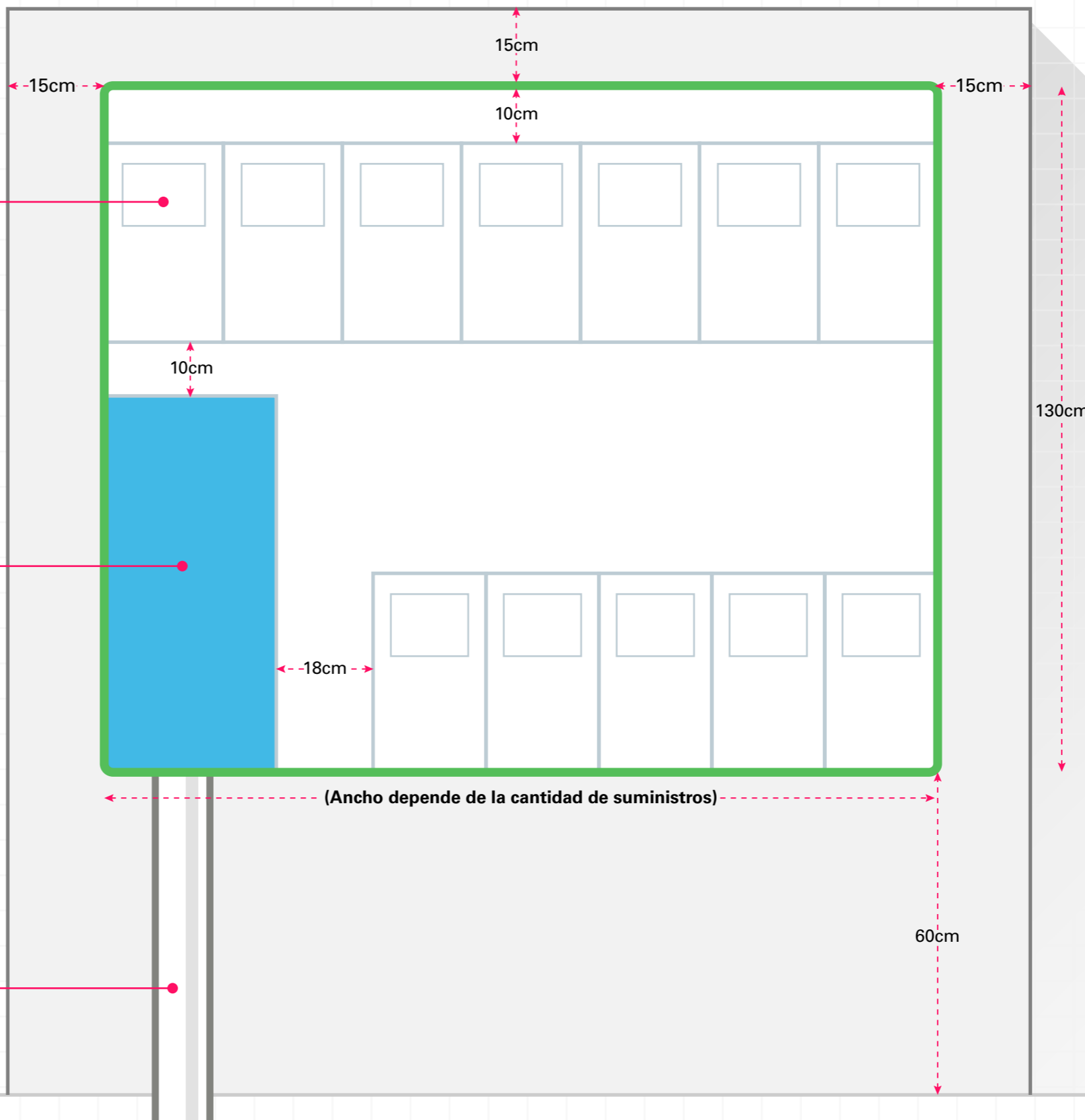

NPT

## MODELO 2

Con caja toma F2 desde 12 hasta 22 suministros trifásicos

**Nota:**  
La potencia de la caja toma F2 es hasta 150 kW.

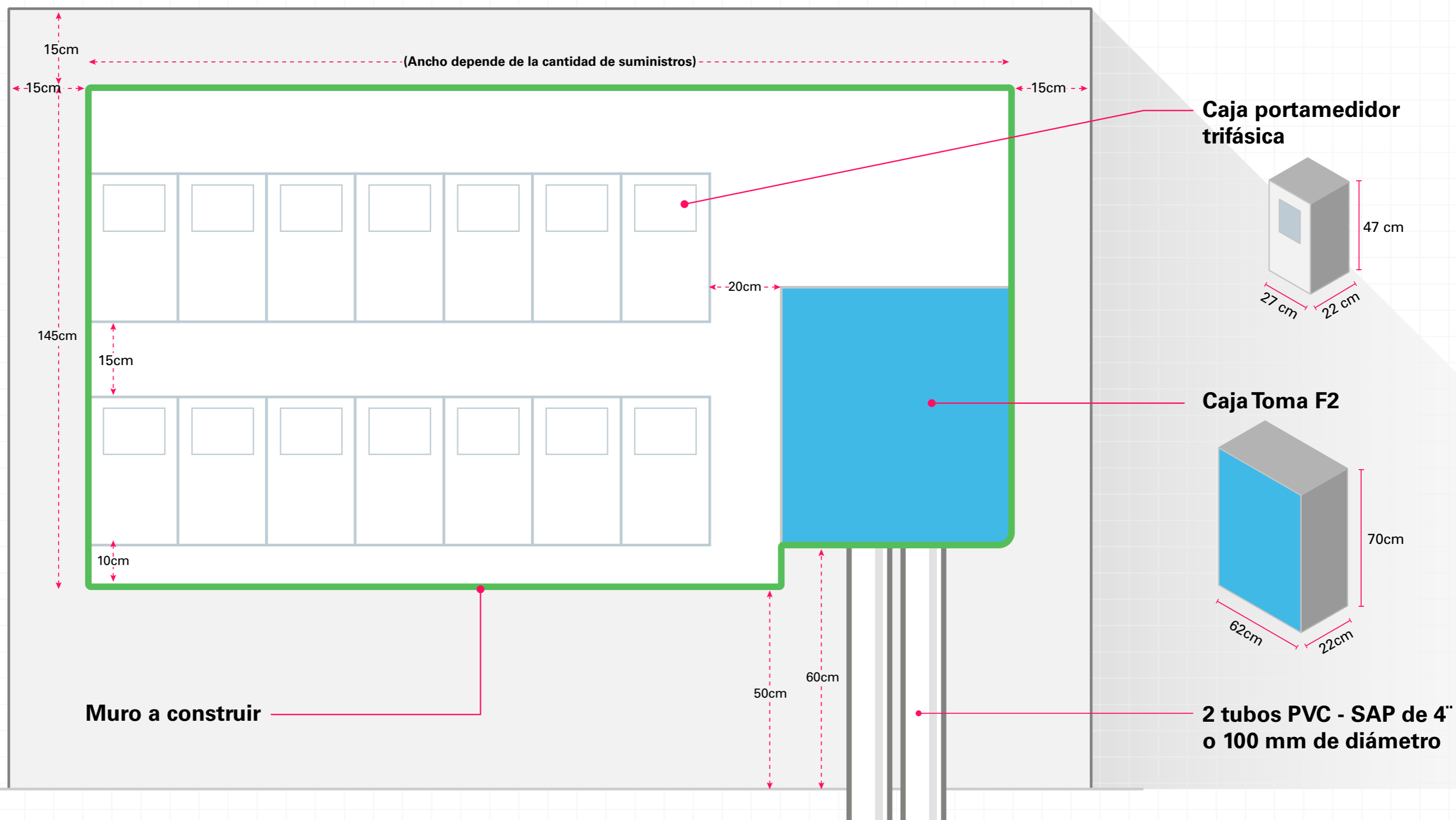

NPT

### MODELO 3

Con caja toma F3 desde 35 hasta 48 suministros monofásicos

**Nota:**  
La potencia de la caja toma F3 es hasta 225 kW.

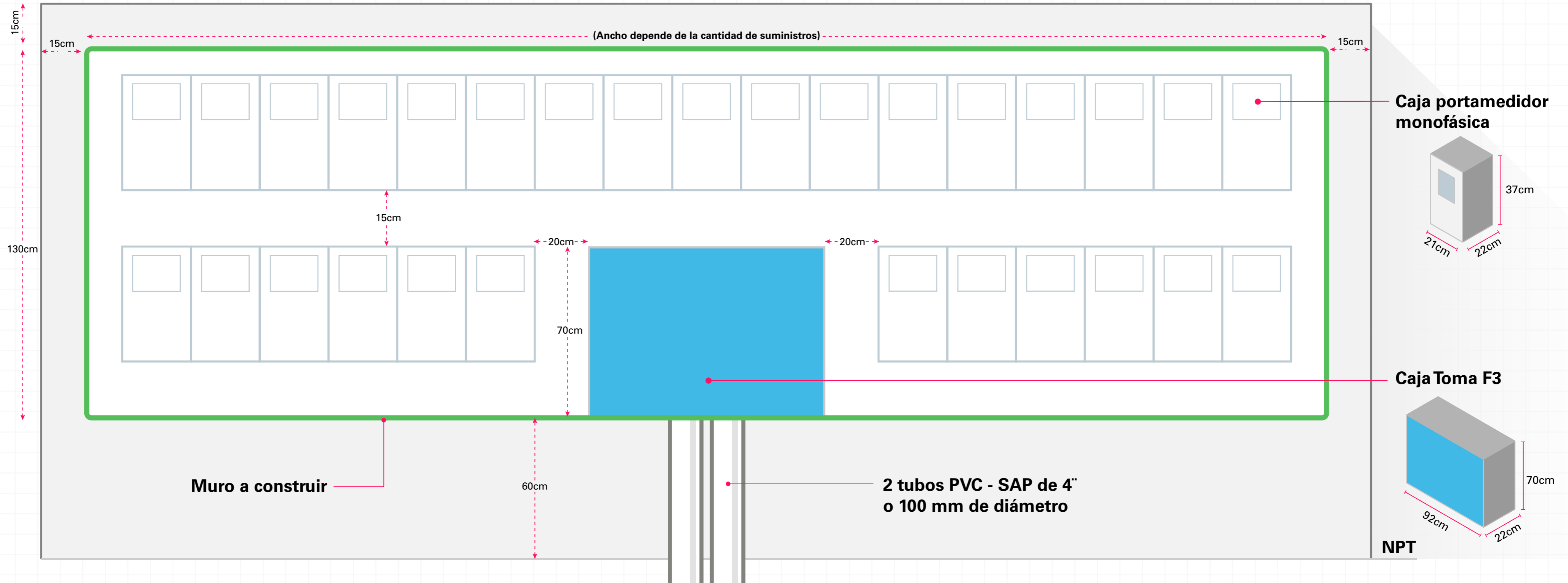

## MODELO 4

Con caja toma F3 desde 24 hasta 32 suministros trifásicos

**Nota:**  
La potencia de la caja toma F3 es hasta 225 kW.

